

OPEL ZAFIRA

Preise, Ausstattungen & technische Daten

Modelljahr 2017,5



Preise und Spezifikationen gültig ab: 13. Dezember 2016



JETZT AUCH MIT

OPEL OnStar®



*OPEL ONSTAR – IHR PERSÖNLICHER
ONLINE- UND SERVICE-ASSISTENT*

| Zafira | | Edition | Österreich Edition | Innovation | | |
|---|--|--|----------------------------------|---------------------------------------|------------------------|-------------|
| Motor | Getriebe | Aktionspreis inkl. MWSt. und NoVA* | | | | |
| | | Listenpreis inkl. MWSt. und NoVA | Listenpreis exkl. MWSt. und NoVA | NoVA ¹⁾ CO ₂ | | |
| Benzin | 1.4 Turbo ecoFLEX 88 kW/120 PS  | 6-Gang-Getriebe inkl. Start/Stop System | 26.090,00 | 27.390,00 | 28.590,00 | |
| | | | 29.060,00 22.412,21 | 11% 143g | 30.460,00 23.480,92 | 11% 143g |
| | 1.4 Turbo ecoFLEX 103 kW/140 PS  | 6-Gang-Getriebe inkl. Start/Stop System | 26.990,00 | 28.190,00 | 29.490,00 | |
| | | | 30.010,00 23.137,40 | 11% 143g | 31.410,00 24.206,11 | 11% 143g |
| | 1.4 Turbo ECOTEC® 103 kW/140 PS | 6-Gang-Automatik | 28.190,00 | 29.390,00 | 30.590,00 | |
| 31.360,00 23.984,85 | 12% 150g | 32.760,00 25.045,45 | 12% 150g | 34.110,00 26.068,18 | 12% 150g | |
| 1.6 Turbo ECOTEC® Direct Injection 125 kW/170 PS | 6-Gang-Automatik | 30.690,00 | 31.990,00 | 33.290,00 | | |
| 34.210,00 25.189,78 | 17% 176g | 35.610,00 26.211,68 | 17% 176g | 37.020,00 27.240,88 | 17% 176g | |
| 1.6 Turbo ECOTEC® Direct Injection 147 kW/200 PS | 6-Gang-Getriebe inkl. Start/Stop System | 29.490,00 | 30.690,00 | 31.990,00 | | |
| 32.800,00 24.701,49 | 14% 160g | 34.200,00 25.746,27 | 14% 160g | 35.590,00 26.783,58 | 14% 160g | |

¹⁾ Normverbrauchsabgabe in % auf Basis des darunter angegebenen CO₂-Emissions-Wertes in g/km (mit Standardbereifung). Bitte beachten Sie, dass sich der CO₂-Emissions-Wert und die NoVA mit optionalen Felgen ändern können.

*Angegebene Aktionspreise enthalten Aktionsbonus mit Importeurs- und Händlerbeteiligung. Alle Aktionen und Angebote gültig für Privatkunden bis auf Widerruf. Weitere Informationen bei Ihrem teilnehmenden Opel Partner.
Bruttopreise berücksichtigen die im NoVAG gültigen gesetzlichen Bestimmungen. Alle Werte beziehen sich auf das EU-Basismodell mit serienmäßiger Ausstattung. Im Zuge von laufenden Produktänderungen und Produktverbesserungen ist es in seltenen Fällen möglich, dass sich Verbrauchs- und Emissionswerte ändern und somit entsprechend des NoVAG Preisangaben inkl. MWSt. und NoVA nicht tagaktuell sind. Ihr Opel Partner erstellt Ihnen gerne ein konkretes Angebot für Ihr Wunschfahrzeug.

VERZINKTE KAROSSERIE MIT 12 JAHREN GARANTIE GEGEN DURCHROSTUNG.
– = nicht verfügbar Unverbindliche Preisempfehlung in Euro.

| Zafira | | Edition | Österreich Edition | Innovation | | |
|---|---|--|----------------------------------|---------------------------------------|------------------------|------------------------|
| Motor | Getriebe | Aktionspreis inkl. MWSt. und NoVA* | | | | |
| | | Listenpreis inkl. MWSt. und NoVA | Listenpreis exkl. MWSt. und NoVA | NoVA ¹⁾ CO ₂ | | |
| Diesel | 1.6 CDTI ECOTEC® BlueInjection ²⁾ 88 kW/120 PS | 6-Gang-Getriebe inkl. Start/Stop System | 27.290,00 | 28.590,00 | 29.790,00 | |
| | | | 30.390,00 24.357,14 | 6% 119g | 31.790,00 25.468,25 | 6% 119g |
| | 2.0 CDTI ECOTEC® BlueInjection ²⁾ 96 kW/130 PS | 6-Gang-Automatik | 29.590,00 | 30.890,00 | 32.090,00 | |
| | | | 33.000,00 25.037,59 | 13% 153g | 34.400,00 26.090,23 | 13% 153g |
| | 1.6 CDTI ECOTEC® BlueInjection ²⁾ 99 kW/134 PS | 6-Gang-Getriebe inkl. Start/Stop System | 29.090,00 | 30.390,00 | 31.690,00 | |
| 32.430,00 25.976,19 | | | 6% 119g | 33.830,00 27.087,30 | 6% 119g | 35.260,00 28.222,22 |
| 2.0 CDTI ecoFLEX BlueInjection ²⁾ 125 kW/170 PS  | 6-Gang-Getriebe inkl. Start/Stop System | 30.190,00 | 31.490,00 | 32.790,00 | | |
| 2.0 CDTI ECOTEC® BlueInjection ²⁾ 125 kW/170 PS | 6-Gang-Automatik | 31.890,00 | 33.190,00 | 34.390,00 | | |
| | | 35.490,00 26.909,77 | 13% 153g | 36.890,00 27.962,41 | 13% 153g | 38.280,00 29.007,52 |
| CNG | 1.6 CNG Turbo ecoFLEX Erdgas 110 kW/150 PS  | 6-Gang-Getriebe | 29.890,00 | 31.090,00 | 32.390,00 | |
| | | | 33.240,00 26.203,12 | 8% 129g | 34.640,00 27.296,87 | 8% 129g |

¹⁾ Normverbrauchsabgabe in % auf Basis des darunter angegebenen CO₂-Emissions-Wertes in g/km (mit Standardbereifung). Bitte beachten Sie, dass sich der CO₂-Emissions-Wert und die NoVA mit optionalen Felgen ändern können.

²⁾ Fahrzeuge mit BlueInjection Technologie erfordern ein Nachfüllen des Betriebsstoff AdBlue® auch zwischen den regulären Serviceintervallen. Eine Anzeige im Fahrzeug informiert rechtzeitig über den Zeitpunkt des Nachfüllens. Mehr Informationen finden Sie unter opel.at/adblue.

* Angegebene Aktionspreise enthalten Aktionsbonus mit Importeurs- und Händlerbeteiligung. Alle Aktionen und Angebote gültig für Privatkunden bis auf Widerruf. Weitere Informationen bei Ihrem teilnehmenden Opel Partner. Bruttopreise berücksichtigen die im NoVAG gültigen gesetzlichen Bestimmungen. Alle Werte beziehen sich auf das EU-Basismodell mit serienmäßiger Ausstattung. Im Zuge von laufenden Produktänderungen und Produktverbesserungen ist es in seltenen Fällen möglich, dass sich Verbrauchs- und Emissionswerte ändern und somit entsprechend des NoVAG Preisangaben inkl. MWSt. und NoVA nicht tagaktuell sind. Ihr Opel Partner erstellt Ihnen gerne ein konkretes Angebot für Ihr Wunschfahrzeug.

VERZINKTE KAROSSERIE MIT 12 JAHREN GARANTIE GEGEN DURCHROSTUNG.

– = nicht verfügbar Unverbindliche Preisempfehlung in Euro.

Änderung des Normverbrauchsabgabegesetzes 1991

Das Normverbrauchsabgabegesetz 1991, BGBl. Nr. 695/1991, zuletzt geändert durch das Bundesgesetz BGBl. I Nr. 112/2012, wird wie folgt geändert:

Auszug aus § 6:

- (2) Für andere Kraftfahrzeuge [Kraftfahrzeuge außer Motorräder, Anm.] bestimmt sich der Steuersatz in Prozent nach der folgenden Formel: (CO₂-Emissionswert in Gramm je Kilometer minus 90 Gramm) dividiert durch fünf. Der Höchststeuersatz beträgt 32%. Hat ein Fahrzeug einen höheren CO₂-Ausstoß als 250 g/km, erhöht sich die Steuer für den die Grenze von 250 g/km übersteigenden CO₂-Ausstoß um 20 Euro je Gramm CO₂ pro Kilometer.
- (3) Die errechneten Steuersätze sind auf volle Prozentsätze auf- bzw. abzurunden. Die gemäß Abs. 2 errechnete Steuer ist um einen Abzugsposten zu vermindern, wenn kein Bonus gemäß Abs. 5 anzuwenden ist. Im Zeitraum von 1. März 2014 bis zum 31. Dezember 2014 beträgt der Abzugsposten für Fahrzeuge mit Dieselmotor 350 Euro, für Fahrzeuge mit anderen Kraftstoffarten 450 Euro. Im Kalenderjahr 2015 beträgt der Abzugsposten für alle Fahrzeuge 400 Euro und ab dem 1. Jänner 2016 300 Euro. Die Berechnung kann zu keiner Steuergutschrift führen.
- (5) Für Fahrzeuge mit umweltfreundlichem Antriebsmotor (Hybridantrieb, Verwendung von Kraftstoff der Spezifikation E 85, von Methan in Form von Erdgas/Biogas, Flüssiggas oder Wasserstoff) vermindert sich die Steuerschuld bis zum Ablauf des 31. Dezember 2015 um höchstens 600 Euro, wobei die Berechnung zu keiner Steuergutschrift führen kann.

Sicherheitsausstattung und Technik**ABS mit Bremsassistent**, inkl.

- Kurvenstabilitätskontrolle (CSC)
- Geradeausbremskontrolle (SLSC)
- Untersteuerungskontrolle (EUC)

Airbags, Fahrer- und Beifahrer, Seitenairbags, vorn, sowie Kopfairbags, vorn und hinten außen

Airbag-Deaktivierung, Beifahrerseite mittels Zündschlüssel

Dritte Bremsleuchte**Berg-Anfahr-Assistent**

16" Bremssystem (Scheibenbremsen vorne + Hinten)
in Verb. mit 1.4 Turbo 120/140 PS, 1.6 CDTI 120/134 PS und 1.6 CNG Turbo

17" Bremssystem (Scheibenbremsen vorne + Hinten)
in Verb. mit 1.6 Turbo 170/200 PS und 2.0 CDTI 130/170 PS

Dieselpartikelfilter, wartungsfrei (bei allen Dieselmotoren)

Dreipunktsicherheitsgurte auf allen Plätzen, vorn höheneinstellbar

ESP^{Plus} (Elektronisches Stabilitätsprogramm)
mit Traktionskontrolle TC^{Plus}

Gurtkraftbegrenzer und doppelter Gurtstraffer, vorn sowie Gurtwarner, auf allen Sitzplätzen

Halogenfrontscheinwerfer, inkl.- LED-Tagfahrlicht & LED- Blinker, manuelle Scheinwerfer-Leuchtweitenregulierung

Passive Kopfstützen 2-fach einstellbar, vorn

3 Kopfstützen, 2. Sitzreihe, höheneinstellbar

Lenksäule, höhen- und längseinstellbar

Nebelschlussleuchte

Reifenreparaturset: 12 V Kompressor und Reifendichtmittel

Servolenkung, elektrisch, geschwindigkeitsabhängig

Service Intervall Anzeige

Vorrüstung für Kindersitzbefestigungssystem ISOFIX, inkl.
Top Tether-Haken, 2. Sitzreihe außen

Vorrüstung zur Befestigung des Sicherheitsnetzes

Watt Link Hinterachse

(nicht mit 1.6 CNG Turbo)

TPMS Reifendruckkontrollsystem**Opel OnStar Online und Service Assistent****Komfortausstattung****5 Sitzplätze**

Ablagefächer, teilweise geschlossen, u.a.:

- Handschuhfach, beleuchtet
- Ablagefach über Handschuhfach
- Ablagefach in Instrumententafel, Fahrerseite
- Taschen in vorderen Türen, geeignet für 1,5-Liter-Getränkeflaschen
- Taschen in hinteren Türen, geeignet für 1,0-Liter-Getränkeflaschen
- Staufächer unter Zwischenboden im Gepäckraum

Außenspiegel, elektrisch einstell- und beheizbar, manuell anklappbar

Bordcomputer inkl. Check Control & Infodisplay, groß

Fensterheber, elektrisch, vorn und hinten, mit Tippfunktion und Einklemmschutz

FuBraumheizung, 2. Sitzreihe

Gepäckraumabdeckung, ausziehbar

Handschuhfach mit in den Deckel integriertem Halter für Stift und Parkmünzen

Heckscheibenwischer

Innenrückspiegel abblendbar

Komfortsitze, vorn

- Fahrersitz: Sitzhöhen-, Sitzlängen- und Sitzlehnenverstellung (manuell)
- Beifahrersitz: Sitzlängen- und Sitzlehnenverstellung (manuell)

2. Sitzreihe einzeln verschieb- und umklappbar

- Rückenlehnen in 4 Stufen neigungseinstellbar
- Sitze einzeln komplett umklappbar mit anschließend ebener Ladefläche

Klimaanlage, mit Umluftschaltung, Partikel-/Aktivkohlefilter

Leseleuchten, vorn und 2. Sitzreihe

Mittelarmlehne mit Ablagefach und Getränkehalter vorn sowie 12 Volt Steckdose hinten

Make-up-Spiegel, in Sonnenblenden Fahrer und Beifahrer, beleuchtet

QuickHeat Heizsystem (bei Dieselmotoren)

Tempomat und Geschwindigkeitsbegrenzer

Radio R 4.0 IntelliLink

USB-Audio-Schnittstelle, 4 Lautsprecher, Kurzstab-Dachantenne

Sportfahrwerk, mit ca. 10 mm tiefergelegter Karosserie (ausgenommen 1.6 CNG Turbo)

Windschutzscheibe grün getönt, Wärmeschutzverglasung

12 Volt Steckdose in Mittelkonsole

Zentralverriegelung mit Funkfernbedienung

mit 2 Zündschlüsseln, davon einer klappbar und in Farbe

Designelemente

Außenspiegelgehäuse in Wagenfarbe, mit Kunststoffelementen

Dachreling schwarz

B-Säule schwarz

ecoFLEX Emblem (Serie in Verb. mit 1.4 Turbo 120/140 PS mit Start/Stop, 2.0 CDTI 170 PS mit 6-Gang-Schaltung und 1.6 CNG Turbo)

Instrumente, Einfassung schwarz

Lederlenkrad inkl. Lenkradfernbedienung

Kühlergrill mit Chromstrebe

Felgen und Reifen:

17-Zoll-Designfelgen (Stahl) 7 J x 17 mit Reifen 225/50 R17

Türaußengriffe in Wagenfarbe

Auspuffendrohr, Edelstahl, poliert

nur für 1.6 Turbo 170 PS, 2.0 CDTI-Motoren 130/170 PS
(nur ohne FlexFix[®]-Fahrradträgersystem)

Zwei Auspuffendrohre, Edelstahl poliert

nur für 1.6 ECOTEC[®] Direct Injection Turbo 200 PS
(nur ohne FlexFix[®]-Fahrradträgersystem)

Bei ecoFLEX Motoren mit Start/Stop System:

- Verstärkter Anlasser
- AGM Hochleistungsbatterie
- „eco“-Schalter an der Mittelkonsole zur Deaktivierung der Start/Stop-Funktion

Opel ZAFIRA Österreich Edition

Serienausstattung zusätzlich zur/abweichend von der Ausstattung Edition

Sicherheitsausstattung & Technik

Nebelscheinwerfer

Komfortausstattung

Solar Protect®-Wärmeschutzverglasung, Scheiben im Fond getönt
Parkpilot, vorn und hinten
Winter Paket I inkl. Sitzheizung, vorn und Lenkradheizung

Designelemente

Felgen und Reifen:
17-Zoll-Leichtmetallfelgen 7J x 17 mit Reifen 225/50 R17
in 10-Doppelspeichen-Design

Opel ZAFIRA Innovation

Serienausstattung zusätzlich zur/abweichend von der Ausstattung Edition

Sicherheitsausstattung & Technik

Nebelscheinwerfer

Komfortausstattung

Flex7^{®Plus}-Sitzsystem, 7 Sitzplätze inkl. 3. Sitzreihe mit 2 Einzelsitzen, vollständig im Fahrzeugboden versenkbar mit anschließend ebener Ladefläche; Getränkehalter und Ablagefach zwischen den Sitzen der 3. Reihe; Gurtwarner für die 3. Sitzreihe; Easy Entry-Funktion für äußere Sitze der 2. Sitzreihe
2 Zonen Klimatisierungsautomatik
Lounge-Sitzsystem (in der 2. Sitzreihe)
FlexRail[®]-Mittelkonsole, auf Aluminiumschienen (nicht mit 1.6 CNG Turbo) inkl.:
- verschiebbare Armlehne, vorne
- verschiebbare Getränkehalter und Staufächer
- elektrische Parkbremse
- 12 Volt Steckdose in der Mittelkonsole, hinten
Schublade unter Beifahrersitz (Entfall in Verb. mit AGR-Sitz Beifahrer) und Sitz-Komfort Paket)
Solar Protect®-Wärmeschutzverglasung, Scheiben im Fond getönt
Sicht Paket inkl.:
- Innenrückspiegel, automatisch abblendend
- Regensensor, vorn
- Fernlichtassistent, zur automatischen Umschaltung zwischen Fern- und Abblendlicht
- Automatisches Abblendlicht mit Tunnelerkennung
Ablagefach unter Beifahrersitz (nur bei Stoff Lace/Leder Mondial)
Parkpilot, vorn und hinten
FlexCover[®], Gepäckraumteppich, klein (nur bei 7 Sitzplätze)

Designelemente

Ambientebeleuchtung, in Vorder- und Hintertüren
Ambientebeleuchtung an Schalthebelkonsole (nicht in Verb. mit 1.6 CNG Turbo)
Außenspiegelgehäuse in Wagenfarbe, mit Klavierlackelementen (hochglanz)
Dachreling, Aluminium glänzend
Fensterzierleisten in Chrom
Instrument, Einfassung Chrom
LED Rückleuchten

Felgen und Reifen:
17-Zoll-Leichtmetallfelgen 7J x 17 mit Reifen 225/50 R17
in 10-Speichen-Design

Sonderausstattung

OnStar

inkl. MWSt. und 7% NoVA¹⁾
exkl. MWSt. und NoVA

| Edition | Österreich Ed. | Innovation |
|---------|----------------|------------|
| ● | ● | ● |



Opel OnStar - Ihr persönlicher Online und Service Assistent*

- Automatische Unfallhilfe: Bei einem Unfall ist Ihr OnStar Berater sofort für Sie da
- Diebstahl-Notfallservice: Bei Diebstahl kann OnStar Ihr Auto lokalisieren und die Zündungsunterbrechung aktivieren
- Fahrzeug-Diagnose: Überprüft Ihr Fahrzeug auf folgende Funktionen: Reifendruck, Ölrestlebensdauer (nicht bei Erdgas Motoren), Airbag, ESP, Motor und Getriebe, Abgassystem, ABS, OnStar System
- Automatische Zieleingabe: OnStar sendet jede beliebige Adresse auf Ihr Navigationssystem (Voraussetzung: Eingebautes Navi)
- WLAN Hotspot für bis zu 7 Geräte
- Smartphone App: Ent-/Verriegeln Ihres Fahrzeuges, Reifendruck, Kraftstoffstand per App abrufen
- Privattaste: OnStar ermittelt Ihren Standort nur auf Ihren Wunsch hin. Ausnahme: Echter Notfall oder Diebstahl
- Zugang zu OnStar Konto über myOpel.at. Registrierung erforderlich.
(in Verbindung mit Panoramawindschutzscheibe nur mit Sicht Paket)

Serie

* Services kostenlos im ersten Jahr (ausgenommen WLAN). Nähere Informationen erhalten Sie bei Ihrem Opel Händler.

OnStar – Ihr persönlicher Online- und Service-Assistent

Automatische Unfallhilfe

Sollte sich ein Unfall ereignen, bei dem die Airbags ausgelöst werden, alarmieren eingebaute Fahrzeugsensoren automatisch einen OnStar Berater, der unverzüglich eine Verbindung zu Ihrem Fahrzeug aufbauen wird. Er analysiert die Situation und gibt Ihnen per GPS ermittelten Standort bei Bedarf sofort an die zuständige Rettungsleitstelle weiter.



Diebstahl-Notfallservice

Sollte Ihr Fahrzeug gestohlen worden sein, melden Sie den Diebstahl zunächst der Polizei. Teilen Sie dann einem OnStar Berater das von der Polizei erhaltene Aktenzeichen mit. Er gibt den Standort Ihres Fahrzeuges an die Polizei weiter und löst die Wegfahrsperrung aus. So kann Ihr Auto von der Polizei lokalisiert und sichergestellt werden.



Datenschutz

Nur SIE allein bestimmen, was OnStar alles für Sie tun darf. Halten Sie die Privat Taste ca. 5 Sekunden lang gedrückt, damit Ihr Standort von OnStar nicht mehr ermittelt wird. Wenn Sie Ihre Meinung ändern, drücken Sie die Privat Taste erneut für ca. 5 Sekunden, um Ihren Standort wieder sichtbar zu machen. Nur in Notfällen wird OnStar diese Sperre umgehen.²⁾



Fahrzeug-Diagnose

Wann immer Sie wünschen, können Sie einen OnStar Berater darum bitten, einige der wichtigsten Bereiche Ihres Autos per Fern-Diagnose zu überprüfen. Dazu gehören zum Beispiel die Funktionen von Motor, Getriebe und Airbags. Gern senden Ihnen OnStar monatlich auch eine E-Mail mit diesen Daten.



Smartphone App

Mit der Smartphone App sind die Fernverriegelung/-entriegelung der Türen, das Überprüfen der Ölrestlebensdauer sowie die Fernsteuerung von Hupe und Licht bequem und einfach möglich.



Automatische Zieleingabe (nur in Verb. mit Navigationssystem)

Sie möchten die Route ändern oder wissen, wo sich ein bestimmtes Restaurant, die nächste Tankstelle oder ein anderes Ziel befindet? Drücken Sie einfach die Service Taste! Unsere OnStar Berater ermitteln Blitzschnell das Ziel und können dieses auch direkt auf Ihr Opel-Navigationssystem senden.



¹⁾ Preis enthält die NoVA der am häufigsten gewählten Motoren. Bitte beachten Sie, dass sich der Preis der Sonderausstattungen bei anderen Motoren ändert. Unverbindliche Preisempfehlung in Euro.

²⁾ In Notfällen wie einem Unfall oder bei Autodiebstahl.

— = nicht verfügbar ● = Serienausstattung ○ = Sonderausstattung gegen Aufpreis

Sonderausstattung

| Pakete | Bestandteil von | inkl. MWSt. und 7% NoVA ¹⁾ exkl. MWSt. und NoVA | Edition | Österreich Ed. | Innovation |
|---|-----------------|---|---------|----------------|------------|
| Business Paket Premium-Sitz mit Gütesiegel AGR (Aktion Gesunder Rücken e.V.), Fahrer (AGR Sitz für Fahrer und Beifahrer wählbar); Parkpilot vorn und hinten; Zwei-Zonen-Klimatisierungsautomatik; Sicht Paket (nicht in Verb. mit Sitz-Komfort Pakete; nur in Verb. mit Stoff Lace/Atlantis, Schwarz) | | 1.100,00 866,14 | ○ | — | — |
| | | 750,00 590,55 | — | ○ | — |
| Design Paket Fensterzierleisten, seitlich in Chrom; Dachreling, Aluminium glänzend; Außenspiegel mit Klavierlackelementen (nur in Verb. mit Solar Protect®-Wärmeschutzverglasung im Fond; bei Panorama Windschutzscheibe entfall Dachreling Aluminium) | | 260,00 204,72 | ○ | ○ | — |
| FlexOrganizer® Paket FlexOrganizer® Schienen, seitlich im Gepäckraum inkl. 4 Haken; Trennnetz, mit 2 Stangen, zur Nutzung als Gepäckraumteiler; Taschenartiges Seitennetz; 4 Befestigungsadapter, verschiebbar | | 140,00 110,24 | ○ | ○ | ○ |
| Innenraum Paket FlexOrganizer® Schienen, seitlich im Gepäckraum inkl. 4 Haken; FlexOrganizer® Paket inkl. Trennnetz, mit 2 Stangen, zur Nutzung als Gepäckraumteiler; Taschenartiges Seitennetz; 4 Befestigungsadapter verschiebbar; FlexCover®, ausklappbarer Wendeteppich für Gepäckraum groß; Sonnenschutzrollos in den hinteren Seitenfenstern; 12 Volt Steckdose im Kofferraum | | 350,00 275,59 | ○ | ○ | ○ |
| OPC Line Sport-Paket Front- und Heckschürzenlippe; Seitenschweller; Dachspoiler; Antenne im Haifischflossendesign, OPC Line Emblem (nur in Verb. mit Navi 950 IntelliLink Touch; nicht in Verb. mit FlexFix®-Fahrradträgersystem, Lackierung Royal Blau) | | 1.000,00 787,40 | ○ | ○ | ○ |
| Raucher Paket Tonnenaschenbecher; Zigarettenanzünder vorn (statt 12 Volt Steckdose in der Mittelkonsole) | | 30,00 23,62 | ○ | ○ | ○ |
| Park & Go Paket Parkpilot, vorn und hinten; Rückfahrkamera; Navi 950 IntelliLink Touch in Verb. mit Business Paket | | 1.860,00 1.464,57 | ○ | — | — |
| | | 1.240,00 976,38 | ○ | ○ | ○ |
| Premium Paket Navi 950 IntelliLink Touch, Winter Paket I in Verb. mit Winter Paket II | | 1.500,00 1.181,10 | — | — | ○ |
| | | 1.170,00 921,26 | — | — | ○ |

¹⁾ Preis enthält die NoVA der am häufigsten gewählten Motoren. Bitte beachten Sie, dass sich der Preis der Sonderausstattungen bei anderen Motoren ändert. Unverbindliche Preisempfehlung in Euro.

— = nicht verfügbar ● = Serienausstattung ○ = Sonderausstattung gegen Aufpreis

Sonderausstattung

| Pakete | Bestandteil von | inkl. MWSt. und 7% NoVA ¹⁾ exkl. MWSt. und NoVA | Edition | Österreich Ed. | Innovation |
|---|--|---|---------|----------------|------------|
| Sicht Paket Innenrückspiegel, automatisch abblendend; Regensensor, vorn; Fernlichtassistent, zur automatischen Umschaltung zwischen Fern- und Abblendlicht; automatisches Abblendlicht mit Tunnelerkennung | Adaptives Fahrlicht AFL Business Paket Frontkamera I | 260,00 204,72 | ○ | ○ | ● |
| Sitz-Komfort Paket Fahrer Fahrersitz 6-fach einstellbar (Länge, Höhe, Neigung); Lendenwirbelstütze, Fahrer, elektropneumatisch, 4-fach einstellbar (Länge, Höhe); Beifahrersitz 4-fach einstellbar (Länge, Höhe) (nicht in Verb. mit AGR-Sitzen oder Sitz-Komfort Paket II; für Edition oder Österreich Edition: nur in Verb. mit Polster Mando/Atlantis ODER bei Polsterbezug Stoff Lace/Atlantis nur mit Sport Paket; für Innovation: nur in Verbindung mit Polster Lilop) | | 150,00 118,11 | ○ | ○ | ○ |
| Sitz-Komfort Paket Fahrer und Beifahrer Fahrersitz und Beifahrersitz 6-fach einstellbar (Länge, Höhe, Neigung); Lendenwirbelstütze, Fahrer und Beifahrer, elektropneumatisch, 4-fach einstellbar (Länge, Höhe); (nicht in Verb. mit AGR-Sitzen oder Sitz-Komfort Paket I; für Edition oder Österreich Edition: nur in Verb. mit Polster Mando/Atlantis ODER bei Polsterbezug Stoff Lace/Atlantis nur mit Sport Paket; für Innovation: nur in Verbindung mit Polster Lilop) | | 250,00 196,85 | ○ | ○ | ○ |
| Sport Paket Sportsitze mit ausziehbarer Oberschenkelauflage, Fahrer und Beifahrer; Solar Protect® Wärmeschutzverglasung im Fond, stark getönt; Aluminium-Sportpedale; 4 Leichtmetallfelgen 8J x 18 im 5-Doppelspeichen-Design mit Reifen 235/45 R18; Nebelscheinwerfer; Sport Lederschaltthebel (nicht mit Automatikgetriebe) (nicht in Verb. mit Stoff Mando/Atlantis oder 1.6 CNG Turbo) (bei Stoff Lace/Atlantis nicht in Verb. mit Premium AGR-Sitzen) (mit Leder nur in Verb. mit Premium AGR-Sitzen) | | 1.000,00 787,40 | ○ | — | — |
| | | 450,00 354,33 | — | ○ | — |
| Winter Paket I Sitzheizung vorn, Lenkradheizung, inkl. Lederlenkrad | Premium Paket | 440,00 346,46 | ○ | ● | ○ |
| Winter Paket II Sitzheizung, vorn; Lenkradheizung inkl. Lederlenkrad; Adaptiver Tempomat: Beibehaltung der eingestellten Geschwindigkeit und des gewählten Abstands (nah, mittel, weit) zum vorausfahenden Fahrzeug durch automatischen Bremsingriff bzw. Beschleunigung. Aktivierung ab 50 km/h, automatische Deaktivierung bei Unterschreitung von 40 km/h. (nicht in Verb. mit 1.6 CDTI 120 PS und 1.6 CNG Turbo) | | 880,00 692,91 | ○ | — | ○ |
| | | 550,00 433,07 | — | ○ | — |

¹⁾ Preis enthält die NoVA der am häufigsten gewählten Motoren. Bitte beachten Sie, dass sich der Preis der Sonderausstattungen bei anderen Motoren ändert. Unverbindliche Preisempfehlung in Euro.

— = nicht verfügbar ● = Serienausstattung ○ = Sonderausstattung gegen Aufpreis

Sonderausstattung

| | Bestandteil von | inkl. MWSt. und 7% NoVA ¹⁾ exkl. MWSt. und NoVA | Edition | Österreich Ed. | Innovation |
|---|------------------------------------|---|---------|----------------|------------|
| Adaptives Fahrlicht AFL mit LED-Technologie mit variabler Lichtverteilung für Stadt, Landstraße und Autobahn (inkl. dynamische Kurvenlichtfunktion; Statische Abbiegelichtfunktion; Stop-Status-Licht; Einparkausleuchtung im Rückwärtsgang; LED Scheinwerfer inkl. Tagfahrlicht, automatischer Leuchtweitenregulierung, LED-Blinker und -Positionslight); Nebelscheinwerfer; Sicht Paket (u.a. inkl. Fernlichtassistent und automatischem Abblendlicht mit Tunnelerkennung) (nicht für 1.6 CNG Turbo) | | 1.440,00 1.133,86 | ○ | — | — |
| | | 1.290,00 1.015,75 | — | ○ | — |
| | | 980,00 771,65 | — | — | ○ |
| Anhängerzugvorrichtung , abnehmbar, inkl. Anhängerstabilitätsprogramm (nicht in Verb. mit FlexFix®-Fahrradträgersystem) | | 780,00 614,17 | ○ | ○ | ○ |
| Außenspiegel elektrisch einstell- und beheizbar , elektrisch anklappbar | Frontkamera II | 150,00 118,11 | ○ | ○ | ○ |
| Dachspoiler | OPC-Line Paket | 290,00 228,35 | ○ | ○ | ○ |
| Dachreling, Aluminium glänzend/ Silber glanzeloxiert (nicht in Verb. mit Panorama-Windschutzscheibe) | Design Paket | 120,00 94,49 | ○ | ○ | ● |
| Diebstahlwarnanlage/Abschreckungsalarm Mechanische Verriegelung der Türen (Dead Lock), Ultraschall-Innenraumüberwachung, Neigungsüberwachung zur Verhinderung von Räder- bzw. Fahrzeugaufbruch, Überwachung von Kofferraum, Türen und Motorhaube | | 370,00 291,34 | ○ | ○ | ○ |
| Flex7^{®Plus}-Sitzsystem: 3. Sitzreihe (7 Sitzplätze) 3. Sitzreihe mit 2 Einzelsitzen, vollständig im Fahrzeugboden versenkbar mit anschließend ebener Ladefläche; Getränkehalter und Ablagefach zwischen den Sitzen der 3. Reihe; Gurtwarner für die 3. Sitzreihe; Easy Entry-Funktion an den äußeren Sitzen der 2. Sitzreihe | | 770,00 606,30 | ○ | ○ | ● |
| Entfall Flex7^{®Plus}-Sitzsystem: 3. Sitzreihe (5 Sitzplätze) (inkl. Entfall FlexCover®, ausklappbarer Wendeteppich) | | -460,00 -362,20 | ● | ● | ○ |
| Gepäckraumteppich , klein zur Abdeckung des Gepäckraumbodens (Entfall bei Innenraum Paket) | Flex7 ^{®Plus} -Sitzsystem | 50,00 39,37 | ○ | ○ | ● |
| FlexCover® , ausklappbarer Wendeteppich für Gepäckraum, groß zur Abdeckung des gesamten Gepäckraumbodens bei versenkter 2. bzw. 2. und 3. Sitzreihe oder zur flexiblen Abdeckung des jeweils verbliebenen Gepäckraums bei unterschiedlichen Sitz-Konfigurationen; falt- und herausnehmbar, zum Schutz des Stoßfängers beim Be/Entladen nach hinten ausklappbar, Rückseite feuchtigkeitsabweisend | Innenraum Paket | 100,00 78,74 | ○ | ○ | — |
| | | 50,00 39,37 | — | — | ○ |
| FlexFix®-Fahrradträgersystem , in Heckstoßfänger integriert, für bis zu 2 Fahrräder mit einem Gewicht von jeweils 30kg Bitte max. Radstand und Gewicht beachten, vor allem bei E-Bikes (vgl. www.opel.at) Ladekontenschutz in Edelstahl Adapter für Transport für 4 Räder über Aftersales erhältlich (nicht in Verb. mit 1.6 CNG Turbo, 1.6 Turbo 200 PS, OPC-Line Paket, Anhängerzugvorrichtung, Notlauftrad) | | 760,00 598,43 | ○ | ○ | ○ |

¹⁾ Preis enthält die NoVA der am häufigsten gewählten Motoren. Bitte beachten Sie, dass sich der Preis der Sonderausstattungen bei anderen Motoren ändert. Unverbindliche Preisempfehlung in Euro.

— = nicht verfügbar ● = Serienausstattung ○ = Sonderausstattung gegen Aufpreis

Sonderausstattung

| | Bestandteil von | inkl. MWSt. und 7% NoVA ¹⁾ exkl. MWSt. und NoVA | Edition | Österreich Ed. | Innovation |
|--|-----------------|---|---------|----------------|------------|
| FlexRide Premiumfahrwerk Innovatives Fahrwerkssystem mit adaptiver Fahrstilerkennung DMC (Drive Mode Control) und 3 wählbaren Fahrmodi (Standard, Sport und Tour), personalisierter Sportmodus: Dämpfer, Gaspedal, Automatik, Lenkung, AFL; elektronische Dämpferregelung CDC (Continuous Damping Control) (nicht in Verb. mit 1.6 CNG Turbo) | | 950,00 748,03 | — | — | ○ |
| Frontkamera I (Generation 2) Opel Eye® , inkl. Abstands- und Frontkollisionswarner, Verkehrsschild- und Spurassistent - Abstandsanzeige: Anzeige des Abstands zum vorausfahrenden Fahrzeug im Instrumentendisplay in Sekunden - Frontkollisionswarner: Überwachung des Abstands zum vorausfahrenden Fahrzeug, Warnung bei zu schneller Annäherung durch Warnton und Anzeige im Instrumentendisplay - Verkehrsschild-Assistent: Erkennung von Geschwindigkeitsbegrenzungen, Überholverbote und deren Aufhebung, Zusatzhinweisschildern (z.B. bei Nässe, Glätte, Richtung links/rechts) auf Standard-Verkehrsschildern, Beginn bzw. Ende von Autobahn, Kraftfahrstraße und verkehrs-beruhigtem Bereich, Anzeige des erkannten Schildes im Instrumentendisplay, mit Anzeige der jeweiligen zulässigen Höchstgeschwindigkeit (abhängig von Verkehrsschildqualität, Sicht- und Witterungsbedingungen), automatische Aktivierung zwischen 14 km/h und 200 km/h (bei Tag) bzw. 150 km/h (bei Nacht) - Spur-Assistent: Warnung bei unbeabsichtigtem Verlassen der Fahrspur bei über 55 km/h durch Warnton und Kontrollleuchte im Drehzahlmesser - Sicht Paket (nur in Verb. mit Solar Reflect® Windschutzscheibe oder Panorama-Windschutzscheibe) | | 920,00 724,41 | ○ | ○ | — |
| | | 730,00 574,80 | — | — | ○ |
| Frontkamera II (Generation 2) , inkl. adaptivem Tempomat mit automatischer Gefahrenbremsung - Beibehaltung der eingestellten Geschwindigkeit und des gewählten Abstands (nah, mittel, weit) zum vorausfahrenden Fahrzeug durch automatischen Bremsengriff bzw. Beschleunigung. Aktivierung ab 50 km/h, automatische Deaktivierung bei Unterschreitung von 40 km/h. - Abstandsanzeige: Anzeige des Abstands zum vorausfahrenden Fahrzeug im Instrumentendisplay in Sekunden - Frontkollisionswarner: Überwachung des Abstands zum vorausfahrenden Fahrzeug, Warnung bei zu schneller Annäherung durch Warnton und Anzeige im Instrumentendisplay - Automatische Gefahrenbremsung zur Schadensreduzierung bei Unvermeidbarkeit einer Frontkollision - Parkpilot, vorn und hinten - Außenspiegel elektrisch einstell- und beheizbar, elektrisch anklappbar und mit Klavierlackelementen - Toter-Winkel-Warner in beiden Außenspiegeln (aktiv von 11 bis 140 km/h) (nicht in Verb. mit 1.6 CDTI 120 PS, 1.6 CNG Turbo oder Winter Paket II) | | 1.420,00 1.118,11 | ○ | — | — |
| | | 830,00 653,54 | — | ○ | ○ |
| in Verb. mit Frontkamera I | | 1.070,00 842,52 | ○ | — | — |
| in Verb. mit Frontkamera I | | 600,00 472,44 | — | ○ | ○ |
| Fußraumteppiche, Velours , 4-teilig | | 50,00 39,37 | ○ | ○ | ○ |
| Zwei-Zonen-Klimatisierungsautomatik mit getrennter Temperaturregelung für Fahrer und Beifahrer, Partikel-/Aktivkohlefilter, automatischer Umluftschaltung und Sonnenstandsensor | Business Paket | 380,00 299,21 | ○ | ○ | ● |

¹⁾ Preis enthält die NoVA der am häufigsten gewählten Motoren. Bitte beachten Sie, dass sich der Preis der Sonderausstattungen bei anderen Motoren ändert. Unverbindliche Preisempfehlung in Euro.

— = nicht verfügbar ● = Serienausstattung ○ = Sonderausstattung gegen Aufpreis

Sonderausstattung

| | Bestandteil von | inkl. MwSt. und 7% NoVA ¹⁾ exkl. MwSt. und NoVA | Edition | Österreich Ed. | Innovation |
|---|---|---|---------|----------------|------------|
| Sonderlackierung | | 130,00 102,36 | ○ | ○ | ○ |
| Lackierung Brillant | | 180,00 141,73 | ○ | ○ | ○ |
| Lackierung Zweischicht-Metallic oder -Perleffekt | | 570,00 448,82 | ○ | ○ | ○ |
| Nebelscheinwerfer, Halogen | Sport Paket | 210,00 165,35 | ○ | ● | ● |
| Panorama-Windschutzscheibe, inkl. Panoramadach; Entfall Dachreling und beleuchteter Make-up-Spiegel, Ambientebeleuchtung Schalthebelkonsole (nur in Verb. mit Zwei-Zonen-Klimatisierungsautomatik; bei Edition oder Österreich Edition in Verbindung mit OnStar nur mit Sicht Paket) | | 1.260,00 992,13 | ○ | ○ | ○ |
| Parkpilot, vorn und hinten | Business Paket Park & Go Paket Frontkamera II | 620,00 488,19 | ○ | ● | ● |
| Premium Sitz mit Gütesiegel AGR (Aktion Gesunder Rücken e.V.), Fahrer , Stoffpolsterung, inkl.: Fahrsitz als Premium-Sportsitz mit Gütesiegel AGR: Sitzlänge, -lehne und -neigung sowie Höhe manuell einstellbar; ausziehbare Oberschenkelauflage und elektropneumatische Lendenwirbelstütze; Beifahrersitz in AGR Stilistik: Sitzlänge und -lehne, manuell einstellbar; aktive Kopfstützen, vorn, 4-fach einstellbar, Fahrer und 2-fach einstellbar, Beifahrer (nur in Verb. mit Polsterstoff Lace, Schwarz/Atlantis) (bei Edition oder Österreich Edition nicht in Verb. mit Sport Paket; nicht in Verb. mit Sitz-Komfort Paket I und II) | Business Paket | 400,00 314,96 | ○ | ○ | ○ |
| Premium Sitz mit Gütesiegel AGR (Aktion Gesunder Rücken e.V.), Fahrer und Beifahrer , Stoffpolsterung, inkl.: Fahrer- und Beifahrersitz als Premium-Sportsitz mit Gütesiegel AGR: Sitzlänge, -lehne und -neigung sowie Höhe manuell einstellbar, ausziehbare Oberschenkelauflage und elektropneumatische Lendenwirbelstütze; aktive Kopfstützen, vorn, 4-fach einstellbar, Fahrer und Beifahrer (nur in Verb. mit Polsterstoff Lace, Schwarz/Atlantis oder Lilop, Beige/Ledernachbildung Morrocana (nur Innovation) (bei Edition oder Österreich Edition nicht in Verb. mit Sport Paket; nicht in Verb. mit Sitz-Komfort Paket I und II) | | 720,00 566,93 | ○ | ○ | ○ |
| in Verb. mit Business Paket | | 320,00 251,97 | ○ | ○ | — |
| Lederausstattung, inkl. Premium Sitz mit Gütesiegel AGR (Aktion Gesunder Rücken e.V.), Fahrer und Beifahrer inkl.: Fahrer- und Beifahrersitz als Premium-Sportsitz mit Gütesiegel AGR: Sitzlänge, -lehne und -neigung sowie Höhe manuell einstellbar, ausziehbare Oberschenkelauflage und elektropneumatische Lendenwirbelstütze; aktive Kopfstützen, vorn, 4-fach einstellbar, Fahrer und Beifahrer; Sitzheizung, vorn; Sitze 3. Reihe und Außenseite Sitze (vorn) in Ledernachbildung (bei Edition oder Österreich Edition nur in Verb. mit Sport Paket) (nicht in Verb. mit Sitz-Komfort Paket I oder Sitz-Komfort Paket II) | | 2.340,00 1.842,52 | ○ | ○ | ○ |
| Quickheat Heizsystem (Serie in Verb. mit allen Diesel-Motoren; nicht in Verb. mit Standheizung) | | 300,00 236,22 | ○ | ○ | ○ |

¹⁾ Preis enthält die NoVA der am häufigsten gewählten Motoren. Bitte beachten Sie, dass sich der Preis der Sonderausstattungen bei anderen Motoren ändert. Unverbindliche Preisempfehlung in Euro.

— = nicht verfügbar ● = Serienausstattung ○ = Sonderausstattung gegen Aufpreis

Sonderausstattung

| | Bestandteil von | inkl. MWSt. und 7% NoVA ¹⁾ exkl. MWSt. und NoVA | Edition | Österreich Ed. | Innovation |
|--|---|---|---------|----------------|------------|
| Rückfahrkamera inkl. mit Abstandslinien (bei Edition nur in Verb. mit Parkpilot) | Park & Go Paket | 310,00 244,09 | ○ | ○ | ○ |
| Sicherheitsnetz für Gepäckraum | | 150,00 118,11 | ○ | ○ | ○ |
| Sitzeinstellung, elektrisch, Fahrer Fahrsitz Länge, Lehnenneigung, Sitzneigung und Sitzhöhe, elektrisch einstellbar, elektropneumatische Lendenwirbelstütze in Länge und Höhe einstellbar; Antenne im Haiﬂischflossendesign (in Verbindung mit OnStar in Wagenfarbe) (nur in Verb. mit Premium Sitz mit Gütesiegel AGR und Navi 950 IntelliLink Touch) | | 250,00 196,85 | — | — | ○ |
| Sitzheizung, vorn | Lederausstattung Premium Paket Winter Paket I u. II | 340,00 267,72 | ○ | ● | ○ |
| Solar Protect®-Wärmeschutzverglasung im Fond, stark getönt | Sport Paket | 260,00 204,72 | ○ | ● | ● |
| Solar Reflect®-Windschutzscheibe (nur in Verb. mit Zwei-Zonen-Klimatisierungsautomatik; nicht in Verb. mit Panorama-Windschutzscheibe) | | 180,00 141,73 | — | — | ○ |
| Sonnenschutzrollos in den hinteren Seitenfenstern | Innenraum Paket | 100,00 78,74 | ○ | ○ | ○ |
| Standheizung, inkl. Funkfernbedienung Aktivierung zeitgesteuert über Zeitschaltuhr (Bedienelement in Funkfernbedienung integriert); wahlweise automatische Berechnung der Betriebsdauer über Temperaturfühler; automatische Aktivierung von Zuheizfunktion im Fahrbetrieb (nur in Verb. mit Zwei-Zonen-Klimatisierungsautomatik; nicht in Verb. mit Quickheat Heizsystem; Entfall Quickheat Heizsystem bei Dieselmotoren; nicht in Verb. mit 1.6 CNG Turbo) | | 1.670,00 1.314,96 | ○ | ○ | ○ |
| 12-Volt-Steckdose in Kofferraum | Innenraum Paket | 20,00 15,75 | ○ | ○ | ○ |
| Zweiter Zündschlüssel klappbar | | 40,00 31,50 | ○ | ○ | ○ |

¹⁾ Preis enthält die NoVA der am häufigsten gewählten Motoren. Bitte beachten Sie, dass sich der Preis der Sonderausstattungen bei anderen Motoren ändert. Unverbindliche Preisempfehlung in Euro.

— = nicht verfügbar ● = Serienausstattung ○ = Sonderausstattung gegen Aufpreis

Sonderausstattung

| Infotainment | Bestandteil von | inkl. MWSt. und 7% NoVA ¹⁾ exkl. MWSt. und NoVA | Edition | Österreich Ed. | Innovation |
|--|-----------------|---|---------|----------------|------------|
| <p>Radio R 4.0 IntelliLink²⁾ inkl. 7"-Touchscreen-Farbdisplay, Multimedia-Infotainment-System mit Bluetooth®-Schnittstelle Audio: – Automatische Musikerkennung (Titel, Album, Interpret, Cover) bei Audiogeräten mit USB-Anschluss – geschwindigkeitsabhängige Lautstärke- und Bassregelung, UKW/MW, Autostore, RDS-EON – Bluetooth®-Audiostreaming (von Kompatibilität des Mobiltelefons abhängig) Telefon (von Kompatibilität des Mobiltelefons abhängig): – Freisprecheinrichtung via Bluetooth®-Schnittstelle – Anzeige von Telefonbuch und Rufnummern – 5 Mobiltelefone koppelbar Bilder/Filme/Videos: – Darstellung von Bildern/Filmen/Videos per USB-Schnittstelle – Filme/Videos und Bildschirmpräsentationen werden während der Fahrt abgeschaltet Smartphone-Integration via Apple CarPlay und Android Auto: Anzeige und Bedienung ausgewählter Apps und Funktionen über das 7"-Touchscreen-Farbdisplay oder per Sprachbedienung, z. B. – Navigation (Google Maps, Apple Karten) – Musik (z. B. Playlists, Google Play Music, Spotify, Stitcher) – Telefon – Vorlesen und Diktieren von Textnachrichten Allgemein: 4 x 20 Watt, 5 x 5 Senderspeicher, Nutzung der Sprachsteuerung des gekoppelten Smartphones möglich (z.B. Siri, Google Sprachbedienung), Doppeltuner, 4 Lautsprecher (ohne Parkpilot), 6 Lautsprecher (bei Edition mit Parkpilot sowie Österreich Edition und Innovation), USB-Audio-Schnittstelle, Kurzstab-Dachantenne</p> | | Serie | ● | ● | ● |

¹⁾ Preis enthält die NoVA der am häufigsten gewählten Motoren. Bitte beachten Sie, dass sich der Preis der Sonderausstattungen bei anderen Motoren ändert. Unverbindliche Preisempfehlung in Euro.

²⁾ Kompatible Telefone unter www.opel.at/kompatibilitaet. Kompatibel ab Apple iPhone 5 und Smartphones mit Android 5.0 (Lollipop) oder höher, Apple CarPlay ist eine registrierte Marke der Apple Inc., Android ist eine registrierte Marke der Google Inc.
 Kompatible Apps unter www.apple.com/de/ios/carplay oder www.android.com/auto. Kompatibel mit Apple iPhone 4S oder höher, iPad Pro, iPad Air, iPad mini, iPad (3. Generation oder höher) Apple iPod touch (5. Generation oder höher). Siri ist eine registrierte Marke der Apple Inc..

— = nicht verfügbar ● = Serienausstattung ○ = Sonderausstattung gegen Aufpreis

Sonderausstattung

| Infotainment | Bestandteil von | inkl. MWSt. und 7% NoVA ¹⁾ exkl. MWSt. und NoVA | Edition | Österreich Ed. | Innovation |
|---|----------------------------------|---|---------|----------------|------------|
| <p>Navi 950 IntelliLink Touch²⁾, inkl. 7"-Touchscreen-Farbdisplay, Sprachsteuerung, für Navigation, Audio und Telefon. Mobile Endgeräte wie MP3-Player, iPods oder Tablet-Computer können per Bluetooth® oder USB mit dem System verbunden werden.</p> <p>Radio/Audio:</p> <ul style="list-style-type: none"> - Automatische Musikerkennung (Titel, Album, Interpret) bei Audiogeräten mit USB-Anschluss - Bluetooth®-Audiostreaming - 6 x 6 Senderspeicher - Graphic Equalizer <p>Telefon:</p> <ul style="list-style-type: none"> - Freisprecheinrichtung via Bluetooth®-Schnittstelle - Anzeige von Telefonbuch und Ruflisten - SMS-Vorlese- und -Antwortfunktion - 5 Mobiltelefone koppelbar <p>Navigation:</p> <ul style="list-style-type: none"> - Navigationssystem mit integriertem Speicher - Straßenkarte Europa - Kartendarstellung in 2-D und 3-D - GPS-Modul - Dynamische Routenführung über Karten- und/oder Pfeildarstellung - Kartenanzeige von TMC-Meldungen - Dynamische Zielführung via erweiterten Traffic Message Channel (TMCpro) - Anzeige von Sonderzielen - Tourenplanung <p>Bilder:</p> <ul style="list-style-type: none"> - Anschluss von Mediaquellen über USB-Schnittstellen - Bildschirmpräsentationen werden während der Fahrt abgeschaltet <p>Allgemein:</p> <ul style="list-style-type: none"> - 6 Lautspreche - USB-Audio Schnittstelle - Dachantenne in Haiﬂischflossendesign (in Verb. mit OnStar in Wagenfarbe) | Premium Paket Park & Go Paket | 1.560,00 1.228,35 | ○ | ○ | ○ |
| Digitaler Radioempfang DAB/DAB+/DMB-R (Digital Audio System) | | 100,00 78,74 | ○ | ○ | ○ |
| Infinity Sound System mit 7 Lautsprecher, 7 x 45 Watt, Subwoofer, 2 Basslautsprecher, 2 Breitbandlautsprecher, 1 Mitteltonlautsprecher, 2 Hochtöner | | 660,00 519,69 | ○ | ○ | ○ |

¹⁾ Preis enthält die NoVA der am häufigsten gewählten Motoren. Bitte beachten Sie, dass sich der Preis der Sonderausstattungen bei anderen Motoren ändert. Unverbindliche Preisempfehlung in Euro.

²⁾ Kompatible Telefone unter www.opel.at/kompatibilitaet.

— = nicht verfügbar ● = Serienausstattung ○ = Sonderausstattung gegen Aufpreis

Sonderausstattung

| Felgen und Reifen | Bestandteil von | inkl. MwSt. und 7% NoVA ¹⁾ exkl. MwSt. und NoVA | Edition | Österreich Ed. | Innovation |
|--|--------------------------|---|---------|----------------|------------|
| 17-Zoll-Designfelgen 7 J x 17 mit Reifen 225/50 R17 im - 5-Speichen-Design | | Serie | ● | — | — |
| 17-Zoll-Leichtmetallfelgen 7 J x 17 mit Reifen 225/50 R17 im - 10-Speichen-Design | | 410,00 322,83 | ○ | w | ● |
| 17-Zoll-Leichtmetallfelgen 7 J x 17 mit Reifen 225/50 R17 im - 10-Doppelspeichen-Design | | 410,00 322,83 | ○ | ● | w |
| 18-Zoll-Leichtmetallfelgen 8 J x 18 mit Reifen 235/45 R18 ²⁾ im - 5-Doppelspeichen-Design (Silber (Serie mit Sport Paket) oder in Hochglanzschwarz (ohne Mehrpreis mit Sport Paket)) - 10-Strahlenspeichen-Design (ohne Mehrpreis mit Sport Paket) (nicht in Verb. mit 1.6 CNG Turbo) | | 870,00 685,03 | ○ | — | — |
| | | 460,00 362,20 | — | ○ | ○ |
| 19-Zoll-Leichtmetallfelgen 8 J x 19 mit Reifen 235/40 ²⁾ R19 im - 5-Speichen-Design in BiColor (nicht in Verb. mit 1.6 CNG Turbo) | | 1.480,00 1.165,34 | ○ | — | — |
| | | 1.070,00 842,51 | — | ○ | ○ |
| | in Verb. mit Sport Paket | 610,00 480,31 | ○ | ○ | — |
| 19-Zoll-Leichtmetallfelgen 8 J x 19 mit Reifen 235/40 ²⁾ R19 im - 10-Doppelspeichen-Design in Titan (nicht in Verb. mit 1.6 CNG Turbo) | | 1.330,00 1.047,23 | ○ | — | — |
| | | 920,00 724,40 | — | ○ | ○ |
| | in Verb. mit Sport Paket | 460,00 362,20 | ○ | ○ | — |
| Notlauftrad , Stahl, 17 Zoll, inkl. Pannenset bestehend aus Warnweste, Pannendreieck und Erste-Hilfe-Set (nicht in Verb. mit 1.6 CNG Turbo, 1.6 Direct Injection [170/200 PS], FlexFix®-Fahrradträgersystem, Entfall Reifen-Reparatur-Set) | | 120,00 94,49 | ○ | ○ | ○ |

| Opel FlexCare | Opel FLEXCARE | Beispiel | inkl. MwSt. exkl. MwSt. | | |
|--|---------------|--|--|---|---|
| Das Opel FlexCare Basis-Paket enthält: - Opel Anschlussgarantie - Opel Mobilitätsservice (Hilfe vor Ort, Abschleppen, Mietwagen, Heimreise, Hotel) - Individuelle Laufzeit bis 5 Jahre ab Garantiebeginn | | 3 Jahre Laufzeit ab Garantiebeginn, 15.000 km/Jahr | 208,00* 173,33 | ○ | ○ |
| Zusätzlich wählbare Leistungen: - Inspektions-Paket (gemäß Opel Serviceplan) - Inspektions-Paket plus Verschleißteile-Paket | | | nähere Informationen und Preise auf Anfrage | ○ | ○ |

* Preisänderung vorbehalten.

¹⁾ Preis enthält die NoVA der am häufigsten gewählten Motoren. Bitte beachten Sie, dass sich der Preis der Sonderausstattungen bei anderen Motoren ändert. Unverbindliche Preisempfehlung in Euro.

²⁾ Bitte beachten Sie, dass sich die CO₂-Werte und somit auch die NoVA mit diesen Sonderausstattungen ändern können.

— = nicht verfügbar ● = Serienausstattung ○ = Sonderausstattung gegen Aufpreis w = wählbar ohne Aufpreis

| Motoren | | 1.4 TURBO ecoFLEX inkl. Start/Stop-System | 1.4 TURBO ecoFLEX inkl. Start/Stop-System | 1.4 TURBO ECOTEC® | 1.6 TURBO ECOTEC® Direct Injection | 1.6 TURBO ECOTEC® Direct Injection |
|---|--|---|---|-----------------------|--|--|
| Schadstoffarm nach | | Euro 6 | Euro 6 | Euro 6 | Euro 6 | Euro 6 |
| Kraftstoff | | Super bleifrei | Super bleifrei | Super bleifrei | Super bleifrei | Super bleifrei |
| Anzahl der Zylinder | | 4 | 4 | 4 | 4 | 4 |
| Bohrung in mm | | 72,5 | 72,5 | 72,5 | 79 | 79 |
| Hub in mm | | 82,6 | 82,6 | 82,6 | 81,5 | 81,5 |
| Hubraum (cm³) | | 1.364 | 1.364 | 1.364 | 1598 | 1.598 |
| Max. Leistung in kW (PS)/bei min⁻¹ | | 88 (120)/4.200-6.000 | 103 (140)/4.900-6.000 | 103 (140)/4.900-6.000 | 125 (170)/4.750-6.000 | 147 (200)/5.500 |
| Max. Drehmoment in Nm/bei min⁻¹ | | 200/1.850-4.200 | 200/1.850-4.900 | 200/1.850-4.900 | 260/1.650-4.500 | 280/1.650-5.000 |
| Verdichtungsverhältnis | | 9,5 : 1 | 9,5 : 1 | 9,5 : 1 | 9,5 : 1 | 9,5:1 |
| Getriebe/Achsübersetzung | | | | | | |
| 5-Gang-Schaltgetriebe | | - | - | - | - | - |
| 6-Gang-Schaltgetriebe | | 3,83 | 3,83 | - | - | 4,18 |
| 6-Stufen-Automatik | | - | - | 3,53 | 3,53 | - |
| Fahrleistungen | | | | | | |
| Kraftstoffverbrauch in l/100 km nach 1999/100/EG | Innerstädtisch | 7,6/8,2* | 7,6/8,2* | 8,5/9,3* | 10,1/10,4 | 8,4/8,8* |
| | Außerstädtisch | 5,4/5,6* | 5,4/5,6* | 5,3/5,6* | 6,2/6,5 | 5,9/6,2* |
| | Gesamt | 6,2/6,5* | 6,2/6,5* | 6,5/6,9* | 7,6/7,9* | 6,8/7,2* |
| Schadstoffemissionen | CO₂-Emission in g/km | 143/151* | 143/151* | 150/160* | 176/182* | 160/168* |
| Höchstgeschwindigkeit in km/h | | 192 | 202 | 197 | 208 | 220 |
| Beschleunigung von 0 - 100 km/h in Sekunden | | 11,8 | 10,7 | 10,9 | 9,6 | 8,8 |
| Anhängelast¹⁾ bei 12% Prüfsteigung in kg | | | | | | |
| ungebremst/gebremst | | | | | | |
| 5-Gang- oder 6-Gang-Schaltgetriebe | 5-Sitzer | 750/1.500 | 750/1.500 | -/- | -/- | 750/1.650 |
| | 7-Sitzer | 750/1.300 | 750/1.300 | -/- | -/- | 750/1.550 |
| 6-Stufen-Automatik | 5-Sitzer | -/- | -/- | 750/1.650 | 750/1.650 | -/- |
| | 7-Sitzer | -/- | -/- | 750/1.550 | 750/1.550 | -/- |
| Gewichte und Achslasten in kg (Wert für 5-Sitzer/7-Sitzer) | | | | | | |
| Leergewicht inkl. Fahrer (nach 70/156/EWG) | | 1.628/1.655 | 1.628/1.655 | 1.628/1.655 | 1.701/1.728 | 1.664/1.691 |
| Zulässiges Gesamtgewicht | | 2.295/2.320 | 2.295/2.320 | 2.315/2.340 | 2.370/2.395 | 2.335/2.360 |
| Zuladung | | 667/665 | 667/665 | 687/685 | 669/667 | 671/669 |
| Zulässige Dachlast²⁾ | | 100 | 100 | 100 | 100 | 100 |

¹⁾ Die zulässige Anhängelast gilt bis zur angegebenen Steigung und bis zu einer Höhe von 1.000 Metern über dem Meeresspiegel. Das zulässige Zuggesamtgewicht verringert sich um 10% pro 1000 Meter zusätzlicher Höhe.

²⁾ Unter Berücksichtigung des zulässigen Gesamtgewichts. Aus Sicherheitsgründen wird empfohlen, mit Dachlast nicht schneller als 120 km/h zu fahren.

- = nicht verfügbar * = Abhängig vom Rollwiderstand

| Motoren | | 1.6 CDTI ECOTEC® BlueInjection inkl. Start/Stop | 2.0 CDTI ECOTEC® BlueInjection | 1.6 CDTI ECOTEC® BlueInjection inkl. Start/Stop | 2.0 CDTI ecoFLEX inkl. Start/Stop | 2.0 CDTI ECOTEC® | 1.6 CNG Turbo ecoFLEX |
|---|--|---|-----------------------------------|---|---|---------------------|-------------------------------|
| Schadstoffarm nach | | Euro 6 | Euro 6 | Euro 6 | Euro 6 | Euro 6 | Euro 6 |
| Kraftstoff | | Diesel | Diesel | Diesel | Diesel | Diesel | Erdgas/Super bleifrei |
| Anzahl der Zylinder | | 4 | 4 | 4 | 4 | 4 | 4 |
| Bohrung in mm | | 79,7 | 83 | 79,7 | 83 | 83 | 79,0 |
| Hub in mm | | 80,1 | 90,4 | 80,1 | 90,4 | 90,4 | 81,5 |
| Hubraum (cm³) | | 1.598 | 1.956 | 1.598 | 1.956 | 1.956 | 1.598 |
| Max. Leistung in kW (PS)/bei min⁻¹ | | 88 (120)/4.000 | 96 (130)/3.750 | 99 (134)/3.500-4.000 | 125 (170)/3.750 | 125 (170)/3.750 | 110 (150)/5.000 |
| Max. Drehmoment in Nm/bei min⁻¹ | | 320/2.000 | 300/1.500-2.750 | 320/2.000 | 400/1.750-2.500 | 400/1.750-2.500 | 210/2.300-5.000 |
| Verdichtungsverhältnis | | 16,0 : 1 | 16,5 : 1 | 16,0 : 1 | 16,5 : 1 | 16,5 : 1 | 10,5 : 1 |
| Getriebe/Achsübersetzung | | | | | | | |
| 5-Gang-Schaltgetriebe | | - | - | - | - | - | - |
| 6-Gang-Schaltgetriebe | | 3,55 | - | 3,55 | 3,55 | - | 4,18 |
| 6-Stufen-Automatik | | - | 3,20 | - | - | 3,20 | - |
| Fahrleistungen | | | | | | | |
| Kraftstoffverbrauch in l/100 km nach 1999/100/EG | Innerstädtisch | 5,3/5,6* | 8,0/8,2* | 5,3/5,6* | 6,0/6,4* | 8,0/8,2* | 6,5kg (9,9m³)/6,7kg (10,3m³)* |
| | Außerstädtisch | 4,0/4,2* | 4,5/4,8* | 4,0/4,2* | 4,2/4,5* | 4,5/4,8* | 3,7kg (5,6m³)/3,9kg (6,0m³)* |
| | Gesamt | 4,5/4,7* | 5,8/6,1* | 4,5/4,7* | 4,9/5,2* | 5,8/6,1* | 4,7kg (7,2m³)/5,0kg (7,6m³)* |
| Schadstoffemissionen | CO₂-Emission in g/km | 119/125* | 153/161* | 119/125* | 129/137* | 153/161* | 129/136* |
| Höchstgeschwindigkeit in km/h | | 186 | 190 | 191 | 208 | 205 | 200 |
| Beschleunigung von 0 - 100 km/h in Sekunden | | 12,7 | 12,2 | 11,6 | 9,8 | 10,1 | 11,5 |
| Anhängelast¹⁾ bei 12% Prüfsteigung in kg | | | | | | | |
| ungebremst/gebremst | | | | | | | |
| 5-Gang- oder 6-Gang-Schaltgetriebe | 5-Sitzer | 750/1.600 | -/- | 750/1.600 | 750/1.650 | -/- | 750/1.650 |
| | 7-Sitzer | 750/1.400 | -/- | 750/1.450 | 750/1.650 | -/- | 750/1.500 |
| 6-Stufen-Automatik | 5-Sitzer | -/- | 750/1.650 | -/- | -/- | 750/1.650 | -/- |
| | 7-Sitzer | -/- | 750/1.650 | -/- | -/- | 750/1.650 | -/- |
| Gewichte und Achslasten in kg (Wert für 5-Sitzer/7-Sitzer) | | | | | | | |
| Leergewicht inkl. Fahrer (nach 70/156/EWG) | | 1.701/1.728 | 1.788/1.815 | 1.701/1.728 | 1.733/1.760 | 1.788/1.815 | 1.716/1.743 |
| Zulässiges Gesamtgewicht | | 2.380/2.410 | 2.470/2.470 | 2.280/2.410 | 2.455/2.455 | 2.470/2.470 | 2.355/2.355 |
| Zuladung | | 679/682 | 682/655 | 679/682 | 722/695 | 682/655 | 639/612 |
| Zulässige Dachlast²⁾ | | 100 | 100 | 100 | 100 | 100 | 100 |

¹⁾ Die zulässige Anhängelast gilt bis zur angegebenen Steigung und bis zu einer Höhe von 1.000 Metern über dem Meeresspiegel. Das zulässige Zuggesamtgewicht verringert sich um 10% pro 1000 Meter zusätzlicher Höhe.

²⁾ Unter Berücksichtigung des zulässigen Gesamtgewichts. Aus Sicherheitsgründen wird empfohlen, mit Dachlast nicht schneller als 120 km/h zu fahren.

- = nicht verfügbar * = Abhängig vom Rollwiderstand

Zafira Technische Daten

| Wagenabmessungen in mm | |
|---|--|
| Länge | 4.666 |
| Breite ohne/ein-/ausgeklappte Außenspiegel | 1.884/1.928/2.100 |
| Höhe (bei Leergewicht) | 1.660 |
| Radstand | 2.760 |
| Spurweite, vorne/hinten | 1.584/1.588 |
| Wendekreis in m | |
| Wand zu Wand/Bordstein zu Bordstein | 11,9/11,4 |
| Gepäckraumabmessungen in mm | |
| Länge am Boden bei umgeklappten Sitzen der 2. und 3. Sitzreihe bis Vordersitz | 1.842 |
| Länge am Boden bis Rücksitzlehne der 2. Sitzreihe/3. Sitzreihe | 1.094/375 |
| Höhe Ladekante | 654 |
| Breite am Radeinbau | 1.057 |
| maximale Öffnungshöhe | 840 |
| maximale Öffnungsbreite | 1.045-1.134 |
| Gepäckrauminhalt in l | |
| nach ECIE-Messmethode | |
| bei ausgeklappter 3. Sitzreihe | 152 |
| 5-Sitzer bzw. bei umgeklappter 3. Sitzreihe | 710 |
| 5-Sitzer/7-Sitzer bei umgeklappter 2. und 3. Sitzreihe | 1.860/1.792 |
| Kraftstoff-Füllmenge in l | |
| Kraftstoff-Füllmenge | 58 (Erdgas 25 kg/15 l) |
| Räder- und Reifengröße | |
| Edition | 4 Designfelgen 7J x 17 mit Reifen 225/50 R17 |
| Innovation | 4 Leichtmetallfelgen 7J x 17 mit Reifen 225/50 R17 |

Alle Werte beziehen sich auf das EU-Basismodell mit serienmäßiger Ausstattung. Kraftstoffverbrauch/CO₂-Emission ermittelt nach der aktuellen Fassung der EU-Verordnungen 1999/100/EG, oder 2007/715/EG und 2008/692/EG unter Berücksichtigung des in Übereinstimmung mit diesen Vorschriften festgelegten Fahrzeuleergewichts. Zusätzliche Ausstattungen können zu geringfügig höheren als den angegebenen Verbrauchs- sowie CO₂-Werten führen. Sie können außerdem das Leergewicht und in manchen Fällen auch die zulässige Achslasten sowie das zulässige Gesamtgewicht erhöhen bzw. die zulässige Achslast reduzieren. Folglich können sie die Höchstgeschwindigkeit vermindern und die Beschleunigungszeit erhöhen. Die angegebenen Fahrleistungen sind erreichbar bei Leergewicht (ohne Fahrer) plus 200 kg Zuladung.

- = nicht verfügbar

Zafira Technische Daten

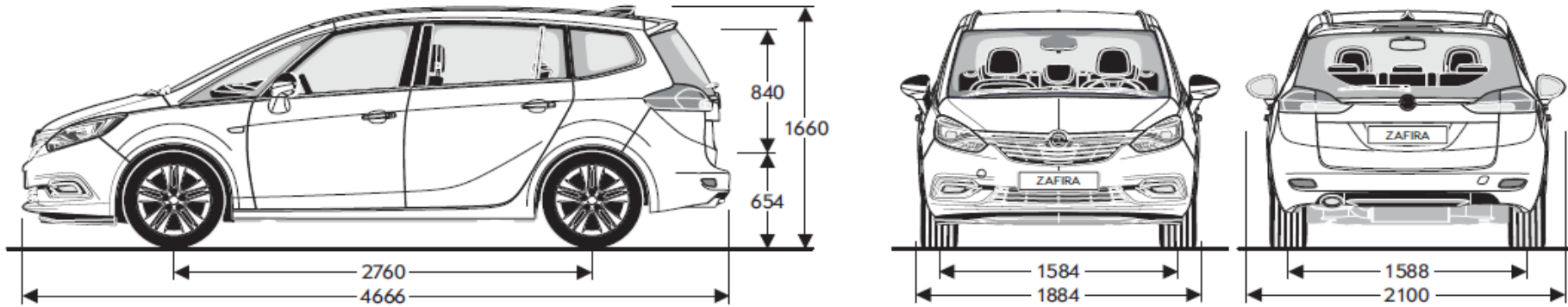

Zafira Reifenkennzeichnung

| Reifengröße | 215/60 R 16 | 225/50 R 17 | 235/45 R 18 | 235/40 R 19 |
|------------------------------------|-------------|-------------|-------------|-------------|
| Kraftstoffeffizienz | B-C | B-E | E | E |
| Nasshaftung | B-E | B-C | B | B |
| Externe Rollgeräuschkategorie (dB) | 71 | 68-71 | 71 | 71 |
| Externe Rollgeräuschkategorie | | | | |

Im November 2012 trat die EU-Verordnung Nr. 1222/2009 in Kraft, mit der die Kennzeichnung von Reifen in Bezug auf drei ausgewählte Kriterien - Kraftstoffeffizienz, Nasshaftung und externes Rollgeräusch - vorgeschrieben ist.
Mehr Informationen auf www.vroe.at oder www.opel.at

Opel Service.

Jeder Opel ist so konstruiert und gebaut, dass er über viele Jahre Ihr zuverlässiger Begleiter ist. Wie jedes hochwertige technische Produkt benötigt er jedoch von Zeit zu Zeit Service durch fachkundige Spezialisten.

In ganz Europa stehen über 6.000 Opel Servicebetriebe bereit, um Sie individuell, fach- und termingerecht zu betreuen. Die Adresse Ihres nächsten Opel Partners erfahren Sie unter opel.at. Auch beim und nach dem Kauf eines Opel legen wir bei unseren umfassenden Serviceleistungen höchsten Wert auf Qualität.

Neuwagengarantie und Opel Mobilitätsservice.

Für alle Opel Neufahrzeuge gilt eine zweijährige Neuwagengarantie ohne Kilometerbegrenzung. Zusätzlich bietet Opel für alle Modelle mit österreichischer Zulassung einen Mobilitätsservice ab Garantiebeginn für ein Jahr, falls Ihr Wagen unterwegs einmal streiken oder – mit Einschränkungen auch nach einem Verkehrsunfall – nicht mehr fahrbar sein sollte. Der Opel Mobilitätsservice leistet in über 40 europäischen Ländern Mobilitätshilfe rund um die Uhr. Ein Anruf in der Einsatzzentrale genügt und wahlweise werden folgende kostenlose Leistungen organisiert¹⁾:

- Soforthilfe unterwegs
- Abschleppen zum nächsten Opel Betrieb
- Bereitstellen eines Leihwagens
- Hotelunterkunft
- Weiter- oder Heimreise
- Fahrzeugabholung nach Reparatur
- Teile-Versand ins Ausland
- Unterstützung bei Bankdienstleistungen

Den Mobilitätsservice können Sie bei Ihrem teilnehmenden Opel Partner verlängern. Für nähere Informationen, insbesondere zur Laufzeit und Abwicklung des Mobilitätsservices, wenden Sie sich bitte an Ihren Opel Partner.

Opel FlexCare Service Paket.

Mit einem FlexCare-Servicepaket fahren Sie beruhigt durch die nächsten Jahre. Stellen Sie Ihr FlexCare-Paket nach Ihren individuellen Bedürfnissen zusammen. Opel ist flexibel. Das Basis-Paket besteht aus Opel Anschlussgarantie und Opel Mobilitätsservice (Hilfe vor Ort, Abschleppen, Mietwagen, Heimreise, Hotel). Zusätzlich können Sie ein Inspektions-Paket oder ein Inspektions-Paket in Kombination mit einem Verschleißteile-Paket wählen. Über Details und Preise informiert Sie gerne Ihr Opel-Partner.

Garantie gegen Durchrostung.

Opel garantiert, modellabhängig, für die Dauer von bis zu 12 Jahren, dass keine Durchrostung der Karosserie auftritt.

Gewährleistung für Original Opel Teile und Zubehör.

Opel bietet 2 Jahre Gewährleistung für Original Opel Teile und Zubehör, für die wartungsfreie Starterbatterie sogar 3 Jahre.

Der Teile- und Zubehör-Service.

Alles, was Ihren Opel noch komfortabler oder individueller macht und den Fahrgenuss hebt, gibt es im Opel Shop Ihres Opel Partners.

Opel Leasing.

Rechnen Sie mit uns. Opel Bank und Opel Leasing bieten Ihnen einen exakt für Sie maßgeschneiderten Finanzierungsplan.

Opel VersicherungsService.

Opel VersicherungsService bietet alle Versicherungen rund ums Auto und regelt schnell und bequem Versicherungsfälle im In- und Ausland.

Opel rent Mietwagenservice.

Opel rent erhält Ihre Mobilität, sollte Ihnen Ihr Fahrzeug – beispielsweise während einer Jahresinspektion oder Unfallreparatur – einmal nicht zur Verfügung stehen.

Hightech-Aggregate aus Österreich.

Das Motoren- und Getriebewerk in Wien Aspern produzierte im Jahr 2016 1,2 Millionen Motoren und Getriebe und ist seit Jahren das größte Powertrain-Werk von General Motors weltweit. Insgesamt wurden bis Ende 2016 über 39 Millionen Motoren und Getriebe produziert. Seit Gründung des Werkes im Jahr 1982 investierte der Konzern insgesamt 2,2 Milliarden Euro in den Standort. Derzeit arbeiten rund 1.600 Personen in Wien-Aspern. Die Produktpalette umfasst die Motoren ECOTEC von 1,2 bis 1,4 Liter und den 1,4 Liter ECOTEC Turbo, sowie Fünf- und Sechsgang-Getriebe.

Recycling.

Informationen über die recyclinggerechte Konstruktion, über Altfahrzeug-Rücknahmestellen und das Recycling von Altfahrzeugen finden Sie im Internet unter opel.at.

Opel im Internet.

opel.at

¹⁾ Details entnehmen Sie bitte den jeweiligen Programmbroschüren.

opel.at



Alle Listenpreise sind unverbindliche Empfehlungen inkl. NoVA und MWSt. Die unverbindlich empfohlenen Preise für Sonderausstattungen gelten bei werkseitigem Einbau bzw. werkseitiger Lieferung. Ihr Opel Partner informiert Sie gerne. Wir behalten uns Änderungen von Konstruktion und Ausstattung vor. Außerhalb Österreichs können Fahrzeugangebot, -technik und -ausstattung abweichen. Opel Fahrzeuge sind mit Komponenten ausgestattet, die von verschiedenen Opel Werken und Zulieferbetrieben nach Opel Qualitätsstandards hergestellt werden. Sämtliche Angaben erfolgen ohne Gewähr. Satz- und Druckfehler vorbehalten. Gilt bis zum Erscheinen einer aktualisierten Ausgabe. General Motors Austria GmbH.